

Technische Daten

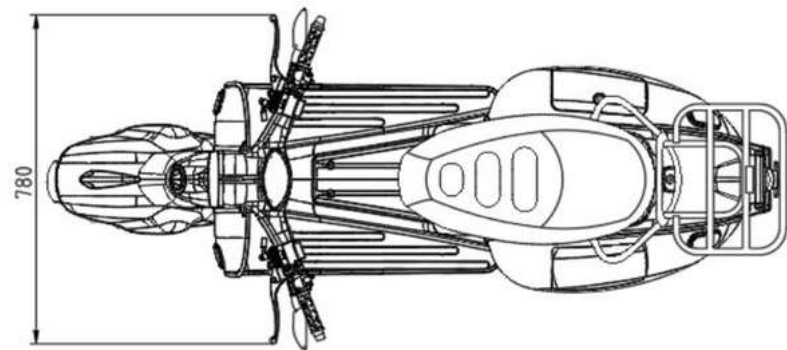
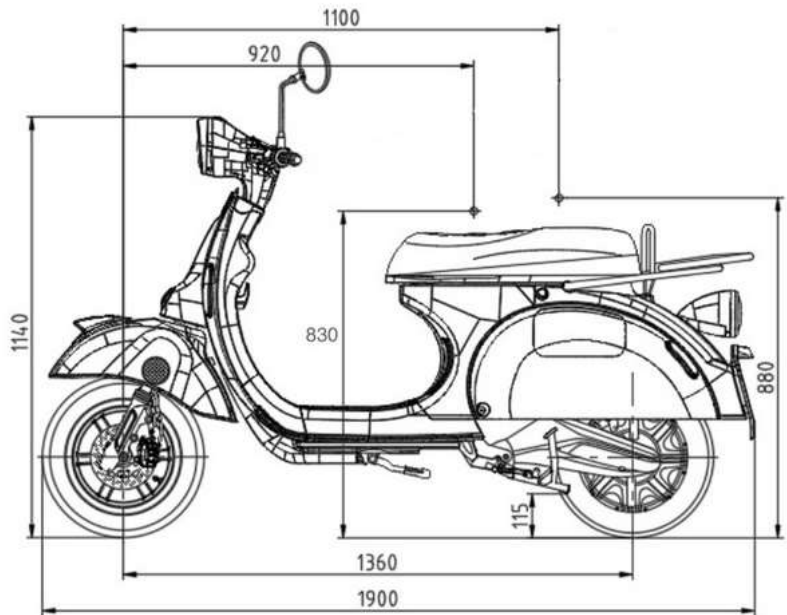

Motor	High Performance Nabenmotor von QS
Motor-Dauerleistung	3,0 kW
Motor-Spitzenleistung	5,0 kW
max. Geschwindigkeit	45 km/h
Akku Typ	LiPo (NMC)
Akku herausnehmbar	Ja
Akku Konfiguration	72 V
Akku Kapazität	max. 2 x 2,1 kWh
Ladedauer	unter 5h
Ladezyklen (bis 80% Restkapazität)	1000
Realistische Reichweite	bis zu 150 km
Leergewicht	82 kg
Maximale Zuladung	215 kg
Anzahl Sitzplätze	2
Federung	hydraulische Stoßdämpfer
Bremsen vorne / hinten	hydraulische Scheibenbremse v / h
Reifen	12" (120/70-12)
Führerscheinklasse	AM, B, BE, A1, A2, A
Haupt- / Seitenständer	ja / ja
Verbrauch auf 100 km	2,60 kWh
Kosten auf 100km (0,30 €/kWh)	0,78 €